

SZERELÉSI ÉS KEZELÉSI ÚTMUTATÓ



Használati utasítás és biztonság

Olvassa el a biztonságra és egészségvédelemre vonatkozó összes információt. Ha még nem döntött arról, hogy használhatja-e az infravörös kabint vagy sem, forduljon orvosához.

Ha használat közben szédül vagy túlmelegedett, azonnal hagyja el az infravörös kabint.

- 1) Állítsa a hőmérsékletet kényelmes szintre, általában 30-45 °C körül.
- 2) Használat előtt hagyja, hogy az infravörös kabin előmelegítsen körülbelül 5-10 percig.
- 3) A verejtékezés általában 10-15 perccel azután kezdődik, hogy belépett az infrakabinba. Javasoljuk, hogy ne használja az infravörös kabint 45 percnél tovább. Az optimális idő 20-30 perc.
- 4) Amikor az infravörös kabin elérte a kívánt hőmérsékletet, a fűtőelemek automatikusan be- és kikapcsolnak a hőmérséklet fenntartása érdekében - Dimbar-kibocsátókkal rendelkező modelleken a radiátorokat is vezérelheti
- 5) Használat közben kinyithatja az ajtót vagy akár a szellőzőnyílást is, hogy maga szabályozza a hőmérsékletet, és friss levegőt engedjen be - modelltől függően ventilátorral is!
- 6) Élvezheti az infravörös fény minden előnyét, még akkor is, ha az ajtó nyitva van / nyitva van.
- 7) Az infravörös kabin használata előtt, alatt és után igyon elegendő folyadékot az izzadás következtében elvesztett folyadék pótlásához.
- 8) Ha használat előtt meleg vagy forró zuhanyt vesz, még jobban stimulálja a verejtékmirigyeket. Először próbálja ki az infrakabint zuhanyozással majd anélkül, hogy lássa, melyik tetszik jobban. Ha előtte zuhanyozik, szárítsa meg magát teljesen, mivel a víz károsíthatja a fát.
- 9) Használat előtt legalább egy órán át ne egyen semmit. A legjobb, ha üres gyomorral használjuk, mivel a teli gyomor kényelmetlenséget okozhat.
- 10) Az infravörös kabin pihentető hatásának előnyeit is élvezheti, ha használat után pihen egyet. A használat utáni nyugodt állapot segít abban, hogy nyugodtabban és jobban aludjon.
- 11) A megfázás vagy influenza első jele esetén az infravörös használat segíthet az immunrendszer támogatásában és a vírusok csökkentésében. Beszéljen azonban orvosával, ha betegnek érzi magát, de használni szeretné az infravörös kabint.
- 12) Az ízületek és izmok erősítése érdekében helyezze őket minél közelebb a fűtőelemekhez.
- 13) Használat után ne zuhanyozzon azonnal. Maradjon egy ideig a kabinban, nyitott ajtóval, hogy kiizzadjon. Ezután kezdje meleg zuhanyal, és lassan csökkentse a hőmérsékletet, hogy lehűtse a testét.
- 14) Ne használja az infravörös kabint megerőltető edzés vagy munka után. Várjon legalább 30 percet, amíg a test helyreáll és lehűl.
- 15) Ne hagyja a ruhákat vagy törölközőket az infrakabinban közvetlenül a radiátorok előtt / alatt, hogy megakadályozza a tüzesetet.
- 16) A tűz és az áramütés elkerülése érdekében ne használjon fémszerszámokat a fűtőelemeken.
- 17) Amennyiben az izzót ki kell cserélni, kapcsolja ki a lámpát, kapcsolja ki a kabint, és várja meg, amíg az izzó lehűl. Ne érintse meg az izzót, amíg még forró (mindig kapcsolja ki a teljes tápegységet!).

18) Ne permetezzen izzadságot vagy vizet a fűtőelemekre, mert ez rövidzárlathoz vezethet.

19) Ne engedje, hogy a háziállatok az infrakabinba menjenek.

Okok, amelyek miatt ne használja a kabint:

1. Ha nyílt sebei vannak .
2. Ha szembetegsége van .
3. Ha súlyos napégése van .
4. Betegségben szenvedőknek, terhes nőknek és kisgyermekeknek tilos használniuk. A szaunát 6 évesnél idősebb gyermekek felnőtt jelenlétében használhatják.
5. Ha túlsúlyos, szívbetegsége, alacsony vagy magas vérnyomása, keringési problémái vagy cukorbetegsége van, feltétlenül forduljon orvoshoz.
6. Ne használja a szaunát, ha alkohol, drogok vagy gyógyszerek hatása alatt áll, mivel ez eszméletvesztéshez vezethet.

Szállítás és tárolás

1. Ne tegye ki az utasteret esőnek, hónak vagy erőszakos ütközésnek szállítás közben .
2. Ne tárolja őket nedves környezetben (penészképződés miatt).

Telepítés

1. Telepítési követelmények

- Ne csatlakoztasson más eszközt az Otthoni Delux infrasauna aljzatához.
- Szerelje fel a szaunát egy teljesen vízszintes padlóra.
- Ne permetezze a külsőt vízzel. Ha a padló nedves, szereljen fel egy padlóleválasztót, hogy a szauna magasan és szárazon maradjon.
- Ne tároljon gyúlékony tárgyakat vagy vegyi anyagokat a szauna közelében.

A telepítés folyamata

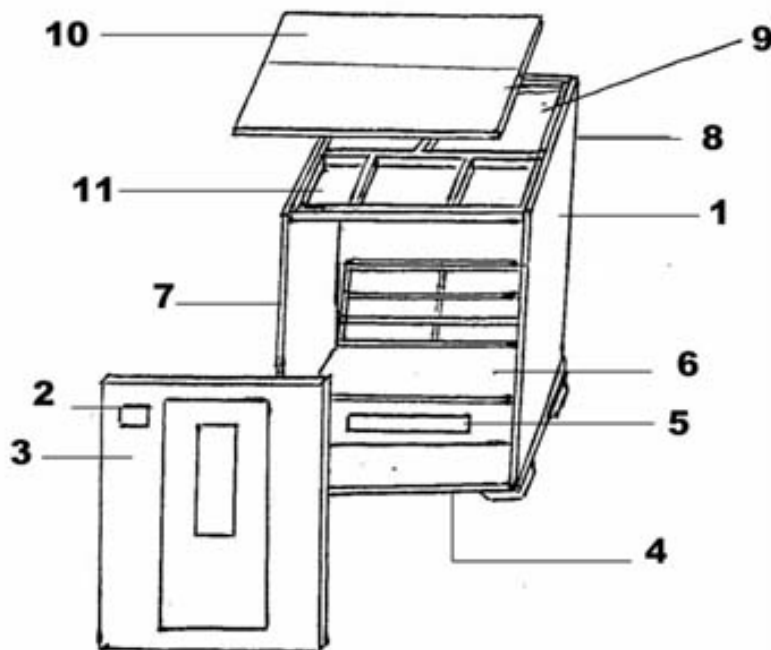

1. jobb oldali panel

4. alaplemez

7. bal oldali fal

10. tető

2. vezérlőelem

5. padló sugárzó

8. hátsó fal

11. elektromos doboz

3. előlap

6. pad

9. belső felső tábla

I. Egy termék három dobozba van csomagolva. Lásd ABB-2



ABB-2 három karton

ABB-2.1 C/Sz. Három dobozhoz

Ellenőrizze a C/számot mindkét dobozon, hogy ugyanazok-e. Ha nem, kérjük, értesítse azt az üzletet/weboldalt, ahol az infrasaunát vásárolta. Például c/NO: 002 egy egység esetében 1 OF 3 és C/NO: 002 2 OF 3 és C/NO: 002 3 OF 3. Lásd az ABB-2.1-et

Az eszköz telepítése előtt győződjön meg arról, hogy minden alkatrész megvan-e. Lásd alább a csomagolási listát.

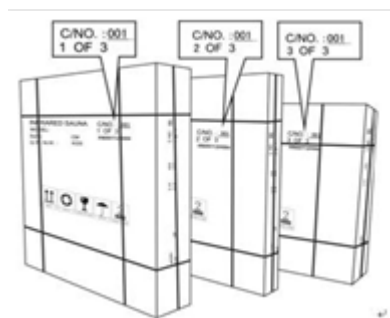
- | | | |
|----------------------|----------------------|----------------------|
| 1. jobb oldali panel | 2. vezérlőelem | 3. előlap |
| 4. alaplemez | 5. padló sugárzó | 6. pad |
| 7. bal oldali fal | 8. hátsó fal | 9. belső felső tábla |
| 10. tető | 11. elektromos doboz | |

Helyezze a padlólapot (4. szakasz, szaunaszoba diagram, 3. o.) a szauna kívánt helyére, és győződjön meg arról, hogy melyik oldal az első és melyik oldal a hátsó. Lásd az ABB-3-at. Igazítsa a hátsó táblát (8. szakasz) az alsó tábla megfelelő léceihez; győződjön meg arról, hogy összhangban vannak. Lásd a 4. ábrát

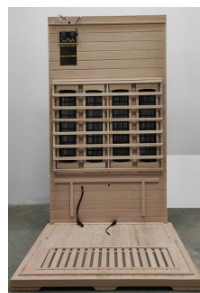

Alaplemez helyezze el a hátsó falat

ABB-4 ABB-4.1 Csatlakoztassa a fűtőberendezés kábelét

Szerelje össze az ABB-4 hátlapot, és csatlakoztassa a kábelt a pad alá

Jegyzet: Győződjön meg arról, hogy a vezetékek megfelelően vannak csatlakoztatva, különben a fűtőberendezés nem fog működni.

Helyezze a bal oldali lemezt az alsó lemezre, és használja a csatot Rögzítse a bal lemezeket a hátsó lemez megfelelő léceivel; Győződjön meg arról, hogy a bal oldali lapok egy síkban illeszkednek a hátlaphoz, és zárja le őket Lásd: ABB-6.7



ABB-5 Csak ABB-6 Bal oldalfal FAL-7 Szerelje össze a bal oldalt

Igazítsa a jobb lapokat az alsó tábla megfelelő léceihez; Győződjön meg arról, hogy a megfelelő lapok illeszkednek a hátlaphoz, és zárja le őket Lásd: ABB-8,9,10



ABB-8 Csak

ABB-9 Jobb oldalfal

ABB-10 Szerelje össze a jobb oldalt

Keresse meg a pad tartóját, és csúsztassa függőlegesen a belső fal nyílásába. Lásd a 12.13. ábrát. Lásd a 14.15. ábrát

Megjegyzés: Helyezze az ülést (15. szakasz) vízszintesen a háttámlák megfelelő léceire. Lásd: ABB-15

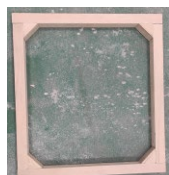

Padfedél

ABB-13

ABB-14 Pad

ABB-15



ABB13 és 15 Az üléstartó és a pad összeszerelése

Igazítsa az elülső üveglapot az alsó tábla megfelelő léceihez, majd rögzítse a bal vagy jobb oldali táblával. Megjegyzések: Ügyeljen a szemére, hogy elkerülje a sérüléseket. Lásd: ABB-16 és ABB-17



Snap ABB-16 ABB-17

ABB-16: Helyezze az előlapot az alaplemez hornyaira a rögzítéshez

ABB-17: helyezze be az elülső üveglapot

Szerelje fel a felső lemezt. Emelje fel a felső lemezt elég szélesre ahhoz, hogy megnézze, illeszkedik-e a környező táblákhoz, majd tegye le. Lásd: ABB-18 és ABB-19.20



ABB-18 Felső panel



ABB-19 A felső panel beállítása



ABB-20 csavarok rögzítve

Megjegyzés: ABB-16 A 3x35 mm-es csavarokkal rögzítse a felső lemezt a bal, jobb, első és hátsó lemezekkel, hogy a szauna stabilabban legyen szerelhető.

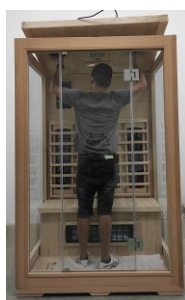
Csatlakoztassa a dugókábeleket és a kezelőpanel kábeleit, valamint a hőmérséklet-érzékelő kábeleit és az antennakábeleket a tetejére. Lásd ABB-21-26

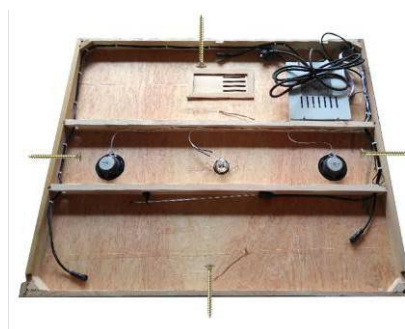
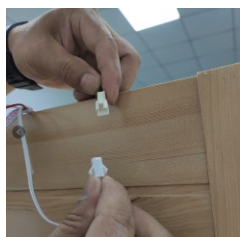
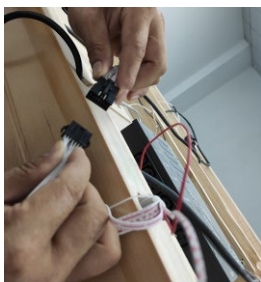

AZ AJTÓKILINCS FELSZERELÉSE

1. Igazítsa a külső kilincset az ajtó külső oldalán lévő 2 lyukra, tartsa átlósan az ajtóhoz, a szaunaterem rövid fafogantyújához és a kinti hosszabb kilincshez. Lásd: FABB-28 (Rövid fogantyú belül és hosszabb kívül)
2. Helyezze be a csavart az ajtó belsejében lévő lyukba. Csavarja be, amíg szorosan ül. Lásd: ABB-30



ABB-27

ABB-28

ABB-29 ajtófogantyú felszerelve

ABB-28, ABB-29: Az ajtókilincs felszerelése

Szerelje fel a külső tetőpanelt

Megjegyzés: Győződjön meg arról, hogy minden lépés megfelelően van végrehajtva, csatlakoztassa az áramellátást, és először próbálja meg használni a szaunát, hogy megbizonyosodjon arról, hogy megfelelően működik-e. Ezután helyezze a külső tetőpanelt (ABB. - 36) a belső felső burkolat fölé, és húzzuk ki a hálózati dugót a külső felső panel megfelelő lyukán keresztül. Lásd ABB-37. Végül rögzítse a jól fedett külső tetőpanelt.



ABB-30 Külső tetőpanel ABB-3

1 Dugja át a hálózati csatlakozót a külső felső panelen, és rögzítse csavarokkal

Kezelő panel és műszakirajz

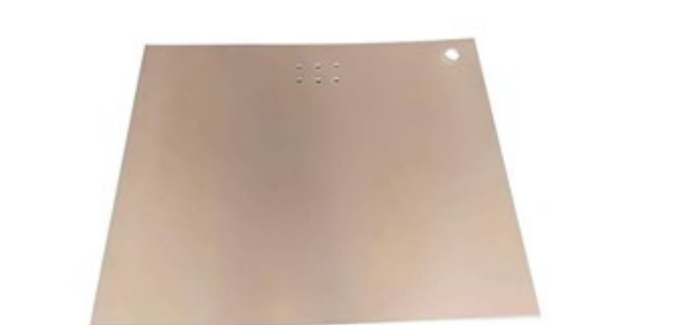
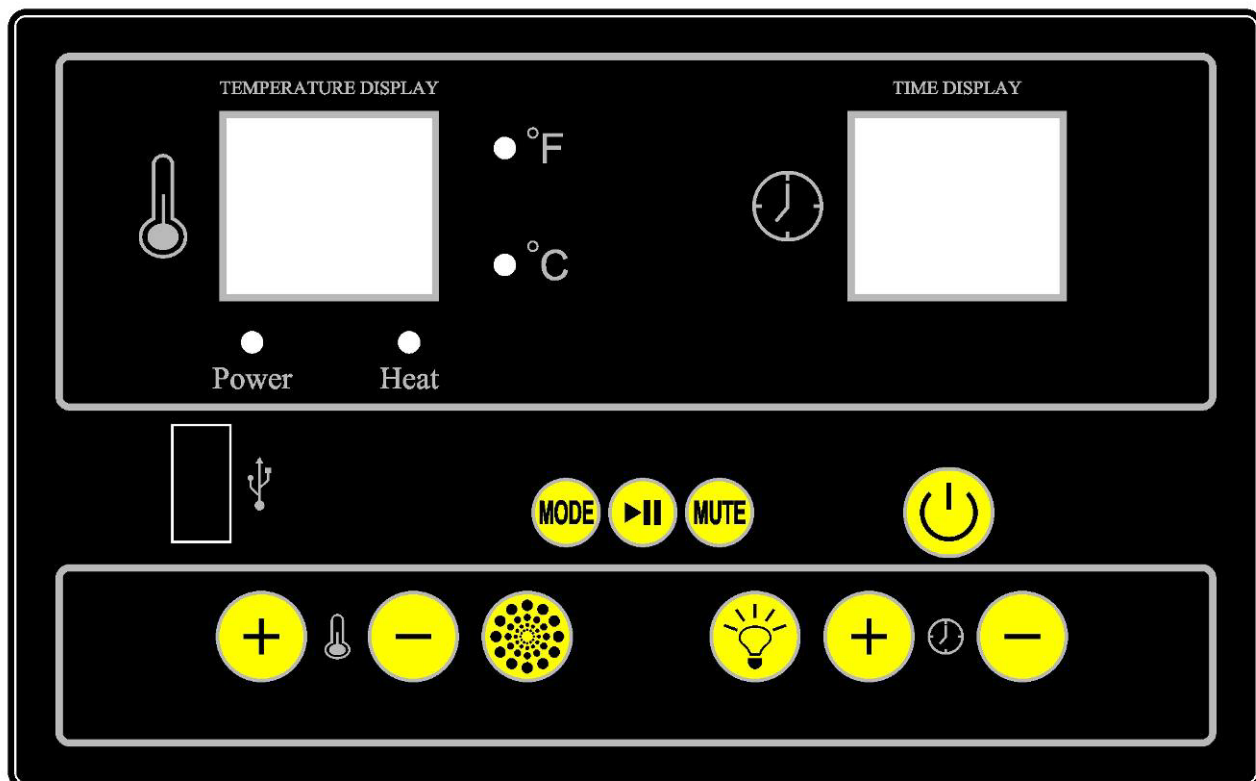
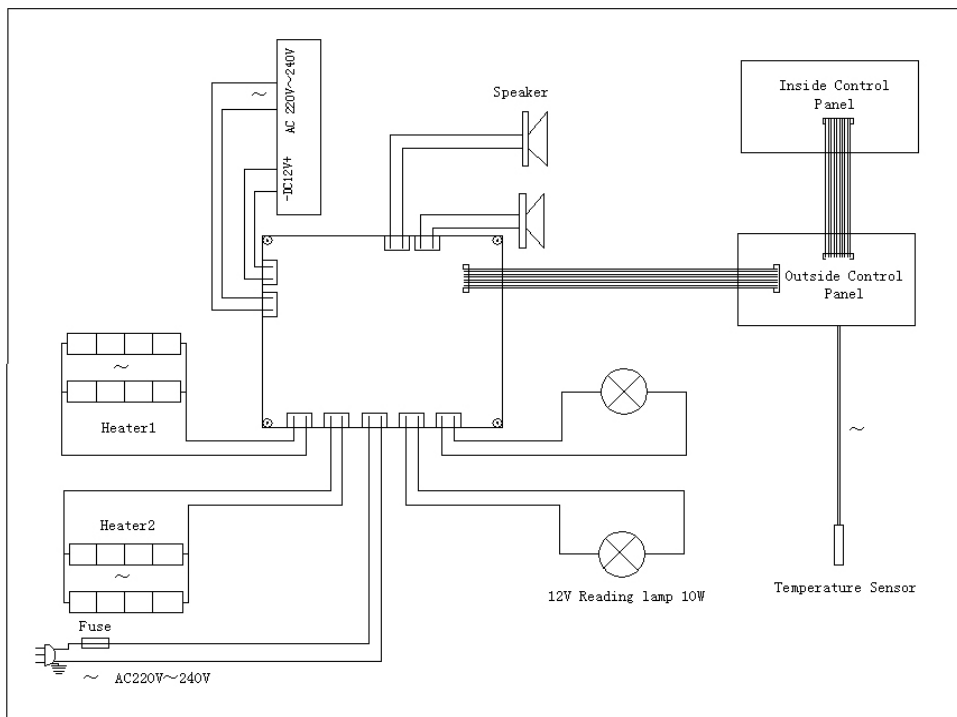

Műszaki paraméterek

- Feszültség: AC90-265V / AC 50Hz / 60Hz
- Maximális fűtési áram: 20A
- 12V kimeneti teljesítmény: 6A
- Idő: 1-99 perc
- Hőmérséklet-szabályozás: 30°C - 65°C

A kezelőpanel funkciói:

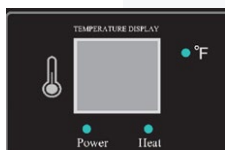

Ez a gomb a bal felső sarokban található: A hőmérséklet megjelenítése

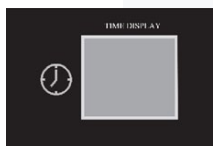

Ez a gomb a jobb felső sarokban található: A hőmérséklet megjelenítése

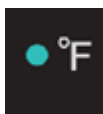

Ez a gomb azt jelzi, hogy a megjelenített hőmérséklet Fahrenheit



Ez a gomb azt jelzi, hogy a dugó már csatlakoztatva van a tápfeszültséghez



Ez a gomb azt jelzi, hogy a fűtőtest fűt vagy ki van-e kapcsolva. Ha a fűtés megy, a kikapcsolás nem lehetséges

Funkció:



”Be/Ki” : egyszer megnyomva be van kapcsolva, ha ismét, akkor ki van kapcsolva.



Fényterápia: 7 különböző típusú szín létezik, amelyek változhatnak.

Nyomja meg a fényterápiás gombot, ezzel 7 különböző szín automatikusan változik.



Ha a fénysebesség változása lassú; nyomja meg újra, nyomja meg az L2 billentyűt, így a fényváltás gyorsabb lesz, az L3-mal kiválasztható a szín, 2 másodpercig nyomja meg a gombot, majd választhat a különböző színek közül.



Beltéri és külső fény: egyszer megnyomva: a belső fény be van kapcsolva, a külső fény ki van kapcsolva. Másodjára: a belső fény ki van kapcsolva, a külső fény be van kapcsolva. Harmadjára: a belső és a külső fény egyaránt be van kapcsolva, negyedjére: a belső és a külső fény egyaránt ki van kapcsolva.



"+" és "-" időválasztó: Ezzel állítható be az idő.

És beállíthatja a "+" vagy "--" hangerőt is, amikor az "üzemmód" van kiválasztva (MP3 & Rádió). A normál helyzet a szaunakabin fűtési idejének beállítására szolgál.

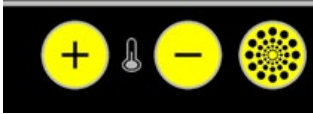

"+" és "-" hőmérséklet gombok: Állítsa a hőmérsékletet magasabbra vagy alacsonyabbra;

Nyomja meg és tartsa lenyomva egyszerre a "+" és a "-" hőmérséklet-választó gombot a Fahrenheit és a Celsius váltásához.

Zenei rendszer:

Nyomja meg a "MODE" gombot az FM BLUE USB funkció kiválasztásába való belépéshez.

Bluetooth-eszköz neve: BT301.

„,,: FM állapotban: nyomja meg és tartsa lenyomva 5 másodpercig, automatikusan keresse meg és mentse el a rádiófrekvenciát. Amikor a keresés befejeződött, nyomja meg egyszer a következő frekvencia kiválasztásához.

BLUE (Bluetooth) és USB: Nyomja meg egyszer a következő dal kiválasztásához.

"NÉMÍTÁS" : FM állapotban: Nyomja meg egyszer a NÉMÍTÁS aktiválásához.

BLUE (Bluetooth) és USB módban: Nyomja meg egyszer a lejátszás szüneteltetéséhez

Hibajelenségek:

- A hőmérséklet-érzékelő meghibásodott, és a digitális hőmérsékletmérő cső "EE" értéket mutat.
- Magas hőmérséklet elleni védelem: hőmérséklet ≥ 75 °C, a hőmérséklet "H" digitális kijelzője.